

wedi Sanoasa *Transat 1* | transat



Désignation	Longueur x Largeur x Hauteur	N° de commande
wedi Sanoasa Transat 1, transat sans chauffage	1920 x 700 x 672 mm	07-64-00/042
wedi Sanoasa Transat 1, transat avec chauffage électrique	1920 x 700 x 672 mm	07-64-00/043
wedi Sanoasa Transat 1, transat avec chauffage à eau chaude	1920 x 700 x 672 mm	07-64-00/044

- !** Pour les transats avec chauffage électrique ou par eau chaude intégré, le délai est fixé sur demande.
- m²** Assise : env. 4,15 m²
 Socle : env. 0,47 m²
- Des fabrications sur mesure sont proposées en fonction du projet.
 - Un thermostat encastré pour milieu sec est inclus dans la livraison du kit de chauffage électrique. Un thermostat pour montage en armoire électrique peut être livré alternativement.
 - Le collage des assises sur les socles doit être effectué à l'aide de colle polymère wedi 610, colle polymère.

Dessin technique

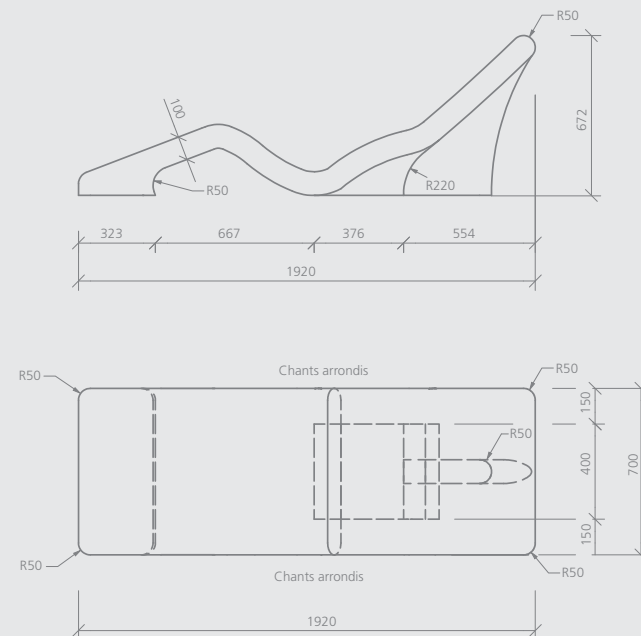

Transats Sanoasa

wedi Sanoasa *Transat 2* | transat



Désignation

Désignation	Longueur x Largeur x Hauteur	N° de commande
wedi Sanoasa Transat 2, transat sans chauffage	1442 x 700 x 1104 mm	07-64-00/045
wedi Sanoasa Transat 2, transat avec chauffage électrique	1442 x 700 x 1104 mm	07-64-00/046
wedi Sanoasa Transat 2, transat avec chauffage à eau chaude	1442 x 700 x 1104 mm	07-64-00/047

- ! Pour les transats avec chauffage électrique ou par eau chaude intégré, le délai est fixé sur demande.

m² Assise : env. 2,33 m²
 Socle : env. 1,51 m²
- Des fabrications sur mesure sont proposées en fonction du projet.
- Un thermostat encastré pour milieu sec est inclus dans la livraison du kit de chauffage électrique. Un thermostat pour montage en armoire électrique peut être livré alternativement.
- Le collage des assises sur les socles doit être effectué à l'aide de colle polymère wedi 610, colle polymère.

Dessin technique

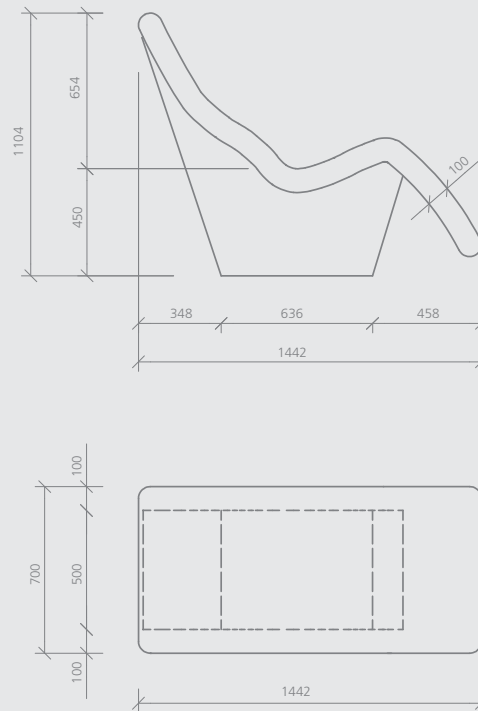

wedi Sanoasa *Transat 3* | transat



Désignation	Longueur x Largeur x Hauteur	N° de commande
wedi Sanoasa Transat 3, transat sans chauffage	1856 x 700 x 764 mm	07-64-00/049
wedi Sanoasa Transat 3, transat avec chauffage électrique	1856 x 700 x 764 mm	07-64-00/050
wedi Sanoasa Transat 3, transat avec chauffage à eau chaude	1856 x 700 x 764 mm	07-64-00/051

- ! • Pour les transats avec chauffage électrique ou par eau chaude intégré, le délai est fixé sur demande.
- m² Assise : env. 3,07 m²
 Socle : env. 1,28 m²
- Des fabrications sur mesure sont proposées en fonction du projet.
 - Un thermostat encastré pour milieu sec est inclus dans la livraison du kit de chauffage électrique. Un thermostat pour montage en armoire électrique peut être livré alternativement.
 - Le collage des assises sur les socles doit être effectué à l'aide de colle polymère wedi 610, colle polymère.

Dessin technique

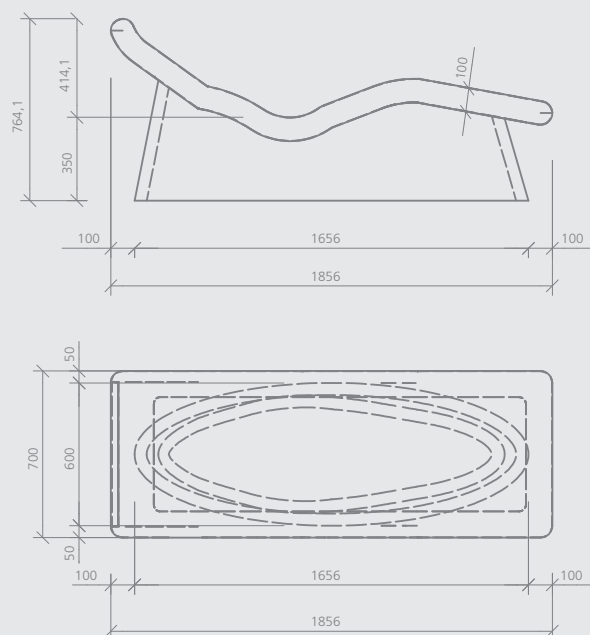

Transats Sanoasa

wedi Sanoasa *Transat 4* | transat



Désignation	Longueur x Largeur x Hauteur	N° de commande
wedi Sanoasa Transat 4, transat sans chauffage	2014 x 700 x 921 mm	07-64-00/053
wedi Sanoasa Transat 4, transat avec chauffage électrique	2014 x 700 x 921 mm	07-64-00/054
wedi Sanoasa Transat 4, transat avec chauffage à eau chaude	2014 x 700 x 921 mm	07-64-00/055

- ! Pour les transats avec chauffage électrique ou par eau chaude intégré, le délai est fixé sur demande.

m² Assise : env. 3,18 m²
 Socle : env. 3,05 m²
- Des fabrications sur mesure sont proposées en fonction du projet.
- Un thermostat encastré pour milieu sec est inclus dans la livraison du kit de chauffage électrique. Un thermostat pour montage en armoire électrique peut être livré alternativement.
- Le collage des assises sur les socles doit être effectué à l'aide de colle polymère wedi 610, colle polymère.

Dessin technique

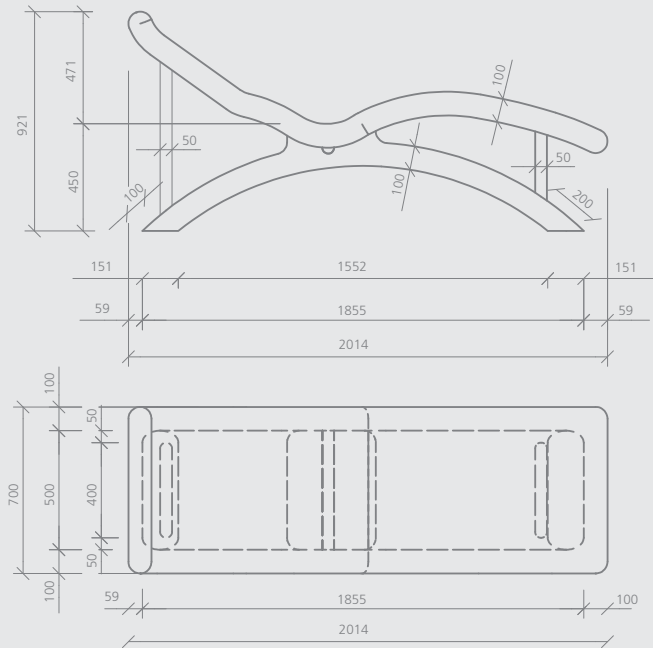

wedi Sanoasa *Transat 5* | transat



Désignation

wedi Sanoasa Transat 5, transat sans chauffage

wedi Sanoasa Transat 5, transat avec chauffage électrique

wedi Sanoasa Transat 5, transat avec chauffage à eau chaude

Longueur x Largeur x Hauteur

1738 x 700 x 890 mm

1738 x 700 x 890 mm

1738 x 700 x 890 mm

N° de commande

07-64-00/059

07-64-00/060

07-64-00/061

- ! Pour les transats avec chauffage électrique ou par eau chaude intégré, le délai est fixé sur demande.
- m² Transat avec Socle : ca. 4,16 m²
- Des fabrications sur mesure sont proposées en fonction du projet.
- Un thermostat encastré pour milieu sec est inclus dans la livraison du kit de chauffage électrique. Un thermostat pour montage en armoire électrique peut être livré alternativement.

Dessin technique

