

Banquettes Sanoasa Comoda

wedi Sanoasa *Comoda* | banquette/socle, pente vers l'avant/pente vers l'arrière



Banquette, pente vers l'avant



Banquette, pente vers l'arrière



Socle avec front arrondi

Désignation	Longueur	N° de commande
wedi Sanoasa Comoda, banquette, pente vers l'avant	1000 mm	07-64-47/015
wedi Sanoasa Comoda, banquette, pente vers l'avant	2000 mm	07-64-38/000
wedi Sanoasa Comoda, banquette, pente vers l'arrière	1000 mm	07-64-47/016
wedi Sanoasa Comoda, banquette, pente vers l'arrière	2000 mm	07-64-36/000
wedi Sanoasa Comoda, socle, front arrondi	1000 mm	07-64-37/500

Options

Banquette avec chauffage électrique intégré	2000 mm	–
Banquette avec chauffage par eau chaude intégré	2000 mm	–

 La banquette est livrée en deux parties, un dossier et un siège.

- Le collage des deux pièces ainsi que le collage de la banquette avec le socle doivent être effectués à l'aide de wedi 610, colle polymère.
- Deux socles sont nécessaires par banquette (2000 mm).
- Pour les banquettes avec chauffage par eau chaude ou électrique à partir d'usine, le délai de livraison est d'environ 4 à 5 semaines.

 Banquette (pour longueur de 2000 mm) :

- Face avant : env. 2,30 m²
- Paroi arrière : env. 1,24 m²
- Côtés : env. 0,31 m²

Socles (pour longueur de 2000 mm) :

- Face avant : env. 0,60 m²
- Paroi arrière : env. 0,50 m²
- Côtés : env. 0,25 m²

Dessins techniques

Sanoasa Comoda, pente vers l'avant

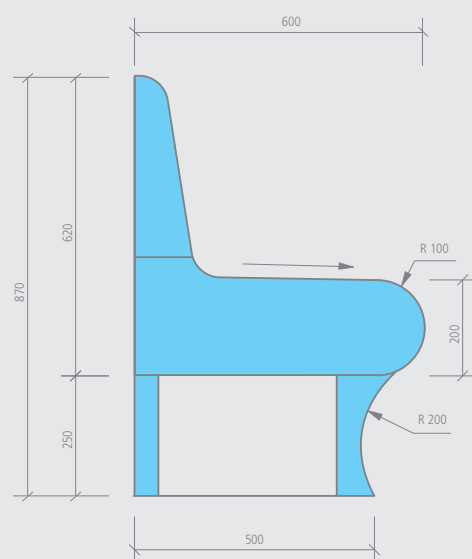

Sanoasa Comoda, pente vers l'arrière

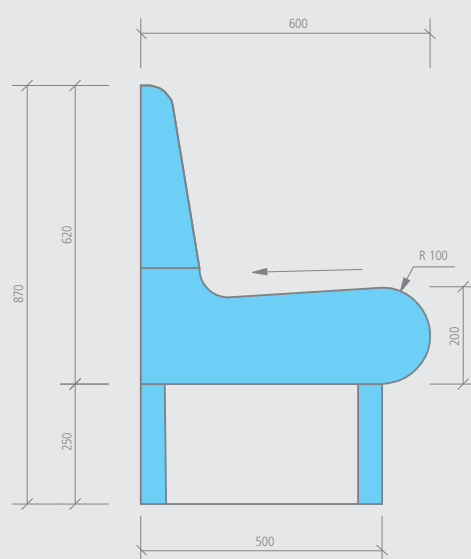

wedi Sanoasa Comoda *linea* | banquette/socle, pente vers l'avant/pente vers l'arrière



Banquette, pente vers l'avant



Banquette, pente vers l'arrière



Socle avec front droit

Désignation	Longueur	N° de commande
wedi Sanoasa Comoda, banquette, pente vers l'avant	1000 mm	07-64-47/015
wedi Sanoasa Comoda, banquette, pente vers l'avant	2000 mm	07-64-38/000
wedi Sanoasa Comoda, banquette, pente vers l'arrière	1000 mm	07-64-47/016
wedi Sanoasa Comoda, banquette, pente vers l'arrière	2000 mm	07-64-36/000
wedi Sanoasa Comoda <i>linea</i> , socle, front droit	1000 mm	07-64-37/000

Options

Banquette avec chauffage électrique intégré	2000 mm	–
Banquette avec chauffage par eau chaude intégré	2000 mm	–

• La banquette est livrée en deux parties, un dossier et un siège.

• Le collage des deux pièces ainsi que le collage de la banquette avec le socle doivent être effectués à l'aide de wedi 610, colle polymère.

• Deux socles sont nécessaires par banquette (2000 mm).

• Pour les banquettes avec chauffage par eau chaude ou électrique à partir d'usine, le délai de livraison est d'environ 4 à 5 semaines.

Banquette (pour longueur de 2000 mm) :

- Face avant : env. 2,30 m²
- Paroi arrière : env. 1,24 m²
- Côtés : env. 0,31 m²

Socles (pour longueur de 2000 mm) :

- Face avant : env. 0,50 m²
- Paroi arrière : env. 0,50 m²
- Côtés : env. 0,25 m²

Dessin technique

Sanoasa Comoda *linea*, pente vers l'avant

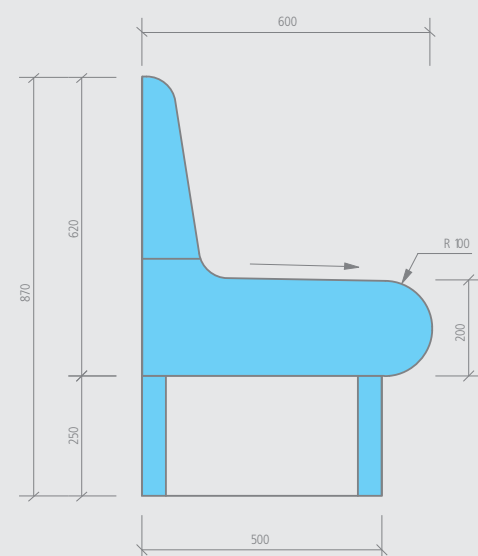

Sanoasa Comoda *linea*, pente vers l'arrière

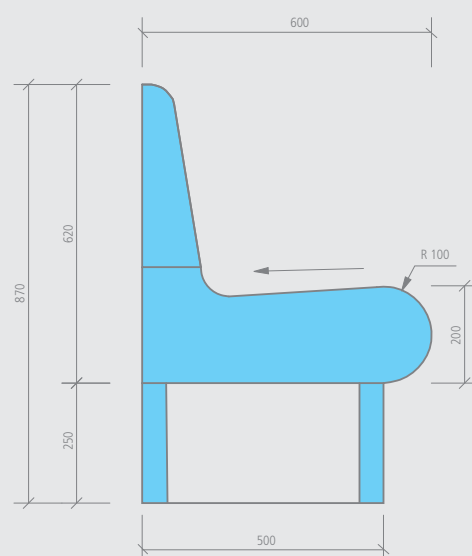

Banquettes Sanoasa Comoda

wedi Sanoasa *Comoda linea* | élément d'angle 90°, angle droit, pente vers l'avant



Élément d'angle avec transition droite

Désignation

wedi Sanoasa Comoda, élément d'angle de banquette 90°, angle droit, pente vers l'avant
wedi Sanoasa Comoda *linea*, socle d'angle 90°

Longueur x Largeur x Hauteur N° de commande

650 x 650 x 620 mm 07-64-47/004
650 x 650 x 250 mm 07-64-47/005

! Le collage de l'élément de banquette avec le socle doit être effectué à l'aide de wedi 610, colle polymère.

m² Élément d'angle de banquette :

- Face avant : env. 0,90 m²
- Paroi arrière : env. 0,90 m²
- Côtés : env. 0,31 m²

Socle d'angle :

- Face avant : env. 0,10 m²
- Paroi arrière : env. 0,40 m²
- Côtés : env. 0,25 m²

Dessin technique

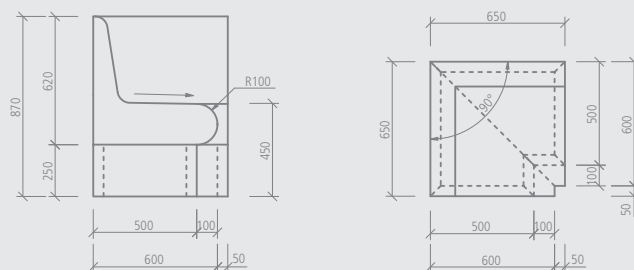

wedi Sanoasa *Comoda linea* | élément d'angle 90°, angle arrondi, pente vers l'avant

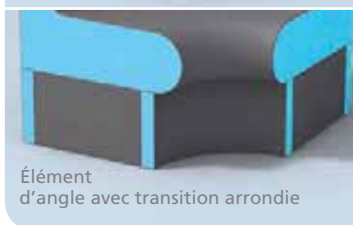

Élément d'angle avec transition arrondie

Désignation

wedi Sanoasa Comoda, élément d'angle de banquette 90°, angle arrondi, pente vers l'avant
wedi Sanoasa Comoda *linea*, socle d'angle 90°

Longueur x Largeur x Hauteur N° de commande

850 x 850 x 620 mm 07-64-47/000
850 x 850 x 250 mm 07-64-47/001

! Le collage de l'élément de banquette avec le socle doit être effectué à l'aide de wedi 610, colle polymère.

m² Élément d'angle de banquette :

- Face avant : env. 1,20 m²
- Paroi arrière : env. 1,10 m²
- Côtés : env. 0,31 m²

Socle d'angle :

- Face avant : env. 0,20 m²
- Paroi arrière : env. 0,50 m²
- Côtés : env. 0,25 m²

Dessin technique

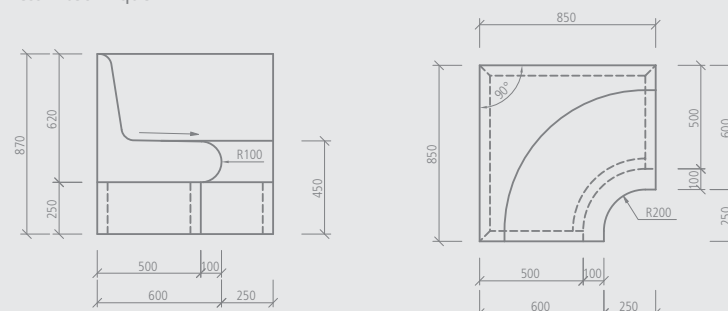

wedi Sanoasa *Comoda* *linea* | élément d'angle 135°, angle droit, pente vers l'avant

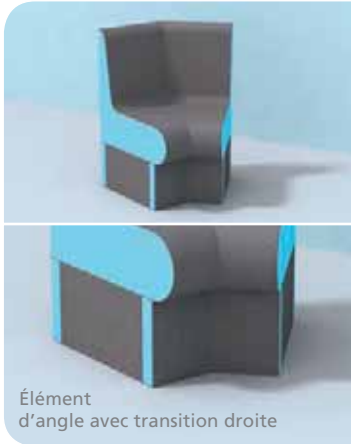

Élément d'angle avec transition droite

Désignation	Longueur x Largeur x Hauteur	N° de commande
wedi Sanoasa Comoda, élément d'angle de banquette 135°, angle droit, pente vers l'avant	600 x 660 x 620 mm	07-64-47/006
wedi Sanoasa Comoda <i>linea</i> , socle d'angle 135°	660 x 500 x 250 mm	07-64-47/007

<p>! Le collage de l'élément de banquette avec le socle doit être effectué à l'aide de wedi 610, colle polymère.</p>	<p>m² Élément d'angle de banquette :</p>	Socle d'angle :
		• Face avant : env. 0,10 m²
		• Paroi arrière : env. 0,20 m²
		• Côtés : env. 0,25 m²
• Face avant : env. 0,80 m²	• Face avant :	
• Paroi arrière : env. 0,50 m²	• Paroi arrière :	
• Côtés : env. 0,31 m²	• Côtés :	

Dessin technique

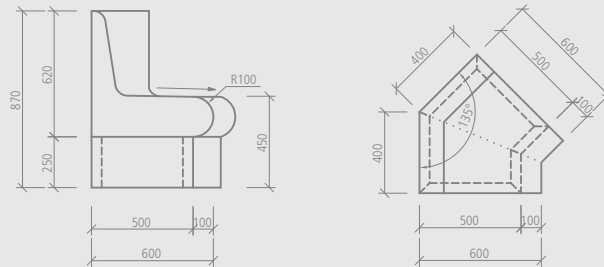

wedi Sanoasa *Comoda* *linea* | élément d'angle 135°, angle arrondi, pente vers l'avant

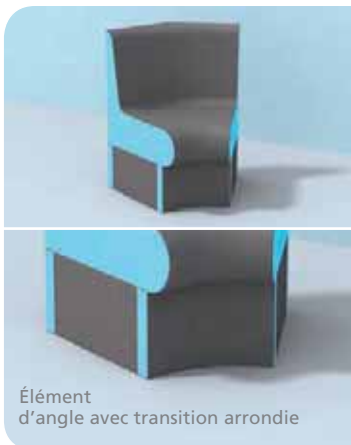

Élément d'angle avec transition arrondie

Désignation	Longueur x Largeur x Hauteur	N° de commande
wedi Sanoasa Comoda, élément d'angle de banquette 135°, angle arrondi, pente vers l'avant	600 x 660 x 620 mm	07-64-47/002
wedi Sanoasa Comoda <i>linea</i> , socle d'angle 135°	660 x 500 x 250 mm	07-64-47/003

<p>! Le collage de l'élément de banquette avec le socle doit être effectué à l'aide de wedi 610, colle polymère.</p>	<p>m² Élément d'angle de banquette :</p>	Socle d'angle :
		• Face avant : env. 0,10 m²
		• Paroi arrière : env. 0,20 m²
		• Côtés : env. 0,25 m²
• Face avant : env. 0,80 m²	• Face avant :	
• Paroi arrière : env. 0,50 m²	• Paroi arrière :	
• Côtés : env. 0,31 m²	• Côtés :	

Dessin technique

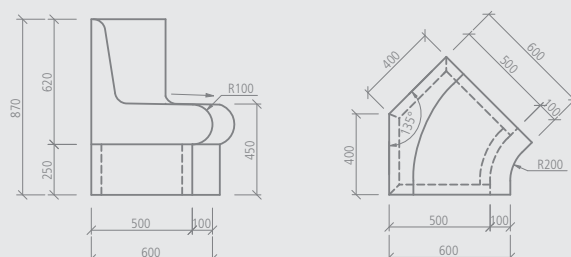

Banquettes Sanoasa Comoda

wedi Sanoasa *Comoda linea* |

élément d'extrémité gauche, R=200, pente vers l'avant



Désignation

wedi Sanoasa Comoda, élément d'extrémité gauche,
R=200, pente vers l'avant

wedi Sanoasa Comoda *linea*, socle d'élément d'extrémité, R=200

Longueur x Largeur x Hauteur N° de commande

600 x 300 x 620 mm

07-64-47/011

500 x 200 x 250 mm

07-64-47/013

! Le collage de l'élément de banquette avec le socle doit être effectué à l'aide de wedi 610, colle polymère.

m² Élément d'extrémité de banquette :

- Face avant : env. 0,60 m²
- Paroi arrière : env. 0,20 m²
- Côtés : env. 0,31 m²

Socle d'élément d'extrémité :

- Face avant : env. 0,20 m²
- Paroi arrière : env. 0,10 m²
- Côtés : env. 0,25 m²

Dessin technique

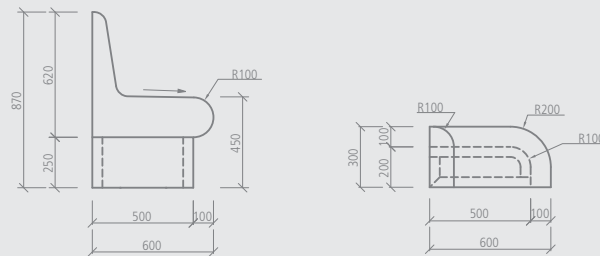

wedi Sanoasa *Comoda linea* |

élément d'extrémité gauche, R=600, pente vers l'avant



Désignation

wedi Sanoasa Comoda, élément d'extrémité gauche,
R=600, pente vers l'avant

wedi Sanoasa Comoda *linea*, socle d'élément d'extrémité, R=600

Longueur x Largeur x Hauteur N° de commande

700 x 600 x 620 mm

07-64-47/008

600 x 500 x 250 mm

07-64-47/010

! Le collage de l'élément de banquette avec le socle doit être effectué à l'aide de wedi 610, colle polymère.

m² Élément d'extrémité de banquette :

- Face avant : env. 0,80 m²
- Paroi arrière : env. 0,30 m²
- Côtés : env. 0,31 m²

Socle d'élément d'extrémité :

- Face avant : env. 0,30 m²
- Paroi arrière : env. 0,20 m²
- Côtés : env. 0,25 m²

Dessin technique

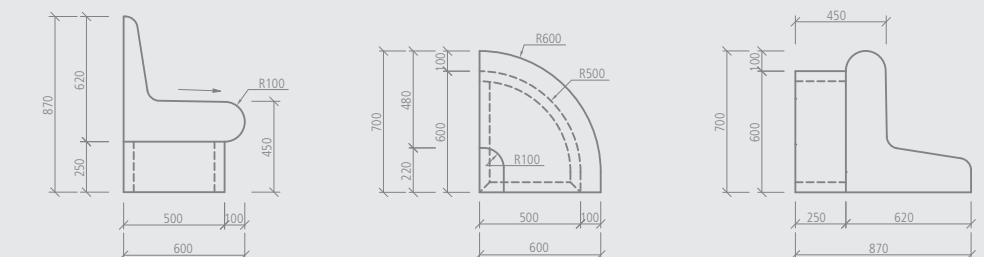

wedi Sanoasa *Comoda linea* | élément d'extrémité droite, R=200, pente vers l'avant



Désignation

wedi Sanoasa Comoda, élément d'extrémité droite, R=200, pente vers l'avant

wedi Sanoasa Comoda *linea*, socle d'élément d'extrémité, R=200

Longueur x Largeur x Hauteur

N° de commande

600 x 300 x 620 mm

07-64-47/012

500 x 200 x 250 mm

07-64-47/013

! Le collage de l'élément de banquette avec le socle doit être effectué à l'aide de wedi 610, colle polymère.

m² Élément d'extrémité de banquette :

- Face avant : env. 0,60 m²
- Paroi arrière : env. 0,20 m²
- Côtés : env. 0,31 m²

Socle d'élément d'extrémité :

- Face avant : env. 0,20 m²
- Paroi arrière : env. 0,10 m²
- Côtés : env. 0,25 m²

Dessin technique

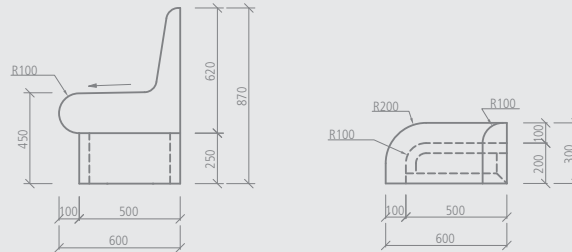

wedi Sanoasa *Comoda linea* | élément d'extrémité droite, R=600, pente vers l'avant



Désignation

wedi Sanoasa Comoda, élément d'extrémité droite, R=600, pente vers l'avant

wedi Sanoasa Comoda *linea*, socle d'élément d'extrémité, R=600

Longueur x Largeur x Hauteur

N° de commande

700 x 600 x 620 mm

07-64-47/009

600 x 500 x 250 mm

07-64-47/010

! Le collage de l'élément de banquette avec le socle doit être effectué à l'aide de wedi 610, colle polymère.

m² Élément d'extrémité de banquette :

- Face avant : env. 0,80 m²
- Paroi arrière : env. 0,30 m²
- Côtés : env. 0,31 m²

Socle d'élément d'extrémité :

- Face avant : env. 0,30 m²
- Paroi arrière : env. 0,20 m²
- Côtés : env. 0,25 m²

Dessin technique

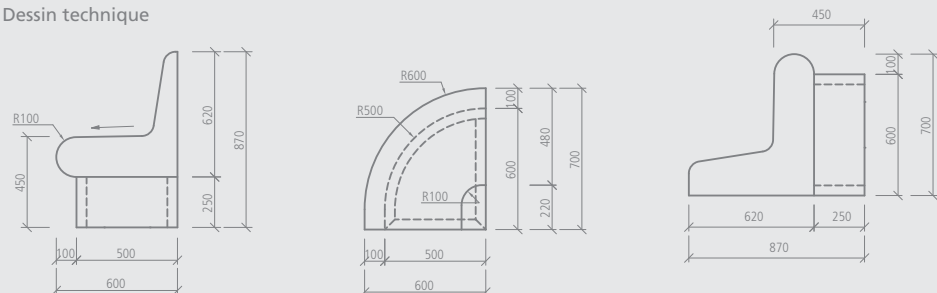

Banquettes Sanoasa Comoda

wedi Sanoasa *Comoda* & *Comoda linea* | accoudoirs



Désignation

wedi Sanoasa Comoda & Comoda *linea*, accoudoirs

Longueur x Largeur x Hauteur

650 x 105 x 870 mm

N° de commande

07-64-47/014

- ! L'accoudoir Sanoasa Comoda & Comoda *linea* peut être monté à droite comme à gauche.
- Le collage de l'élément de banquette avec le socle doit être effectué à l'aide de wedi 610, colle polymère.

m² Accoudoirs:

- Face avant : env. 0,75 m²
- Paroi arrière : env. 0,10 m²
- Côtés : env. 0,90 m²

Dessin technique

